

## ПОРЯДОК СБОРКИ ЦЕНТРАЛЬНОГО ШКАФА

1. Закрепить на нижней части сборного основания (3) подпятники (N) на расстоянии  $\approx 3$  см от края.
2. Закрепить на нижней части сборного основания (3) цоколи (14) еврошурупами (А).
3. Установить полкодержатели (Н) в отверстия на боковине (1) и перегородке (10).
4. Закрепить планки петель (D) при помощи шурупов (G) на боковинах (1,2).
5. Шурупами (G) закрепить штангодержатели (Т) на боковинах (2,9).
6. К дверям (8) прикрепить петли (D) шурупами (G) и ручки (Е) винтами (К).
7. Вкрутить стержни эксцентриков (О) в предварительно забитые втулки в отверстия на боковинах (2,9) и основании (3).
8. Забить шканты (F) в отверстия на крышке (4) и основании (3).
9. Вставить шайбы эксцентриков (О) в глухие отверстия на боковинах (1,2,9), перегородке (10), горизонтах (6), крышке (4) и планке (12).
10. Закрепить горизонты (6) и планку (12) между боками (2,9), прижав стержни эксцентриков шайбами (О) при помощи отвертки.
11. Собрать коробку, соединив сборное основание (3) с боковинами (1,2), затянув стержни эксцентриков шайбами (О). Шканты (F) при этом должны войти в боковины (1,2).
12. Закрепить на нижней части сборного основания (3) перегородки (9,10) еврошурупами (А).
13. Одеть крышку (4) таким образом, чтобы шканты (F) вошли в боковины (1,2,9) и перегородку (10) и затянуть перегородку (10) и боковину (9) еврошурупами (А) а боковины (1,2) эксцентриками (О).
14. Соединить боковую стенку (9) и перегородку (10) еврошурупами (А).
15. Установить заглушки (Р) в головки эксцентриков (О), а заглушки (В) в головки еврошурупов (А).
16. Проверить диагонали и после этого прибить задние стенки (5,13) гвоздями (L).
17. Навесить на изделие двери (8).
18. Небольшие отклонения в створках выровнять регулировочными винтами на петлях.
19. Установить полки (7) внутрь изделия.
20. Закрепить штангу (11) в штангодержателях (Т).

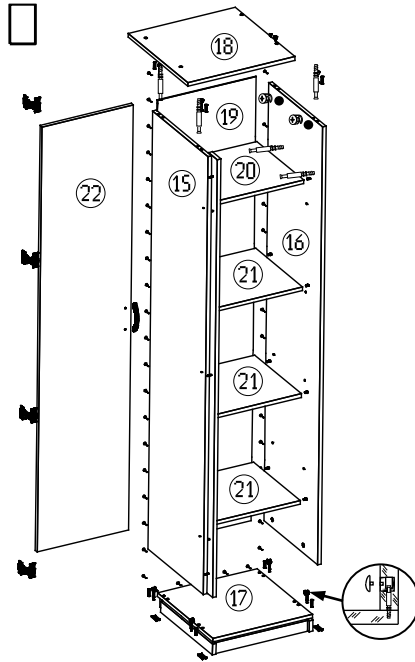

## ПОРЯДОК СБОРКИ ПЕНАЛОВ

21. Закрепить на нижней части сборного основания (17) подпятники (N) на расстоянии  $\approx 3$  см от края.
22. Установить полкодержатели (H) в отверстия на боковинах (15,16).
23. Закрепить планки петель (C) при помощи шурупов (G) на боковине (15).
24. К дверям (22) прикрепить петли (C) шурупами (G) и ручки (E) винтами (K).
25. Вкрутить стержни эксцентриков (O) в предварительно забитые втулки в отверстия на боковинах (15), и основании (17).
26. Забить шканты (F) в отверстия на крышке (18) и основании (17).
27. Вставить шайбы эксцентриков (O) в глухие отверстия на боковинах (15,16) и горизонте (20).
28. Закрепить горизонт (20) между боками (15,16), прижав стержни эксцентриков шайбами (O) при помощи отвертки.
29. Собрать коробку, соединив сборное основание (17) с боковинами (15,16), затянув стержни эксцентриков шайбами (O). Шканты (F) при этом должны войти в боковины (15,16).
30. Одеть крышку (18) таким образом, чтобы шканты (F) вошли в боковины (15,16) и затянуть еврошурупами (A).
31. Установить заглушки (P) в головки эксцентриков (O).
32. Проверить диагонали и после этого прибить задние стенки (19) гвоздями (L).
33. Навесить на изделие дверь (22).
34. Небольшие отклонения в створках выровнять регулировочными винтами на петлях.
35. Установить внутрь изделия полки (21).
36. Приклеить амортизаторы (X) в месте соприкосновения двери (22) с боковиной (16).
37. Второй пенал собрать в том же порядке.

## УПАКОВОЧНЫЙ ЛИСТ

1. Боковина (в сборе)	2044x560	1 шт.
2. Боковина (в сборе)	2044x560	1 шт.
9. Боковина	2044x485	1 шт.
10. Перегородка	2044x485	1 шт.
3. Основание (в сборе)	1209x1209	1 шт.
4. Крышка (в сборе)	1247x1247	1 шт.
5. Задняя стенка (ДВП)	2072x699	1 шт.
6. Горизонт	1157x485	2 шт.
7. Полка	670x485	5 шт.
8. Дверь	2038x416	2 шт.
12. Планка	1157x120	1 шт.
13. Задняя стенка (ДВП)	2072x591	2 шт.
11. Штанга	1151	1 шт.
14. Цоколь	900x49	2 шт.
Карниз	584	2 шт.
Карниз	943	1 шт.
15. Боковина (в сборе)	1894x460	2 шт.
16. Боковина	1894x442	2 шт.
17. Основание (в сборе)	475x469	2 шт.
18. Крышка (в сборе)	513x507	2 шт.
19. Задняя стенка (ДВП)	1922x450	2 шт.
20. Горизонт	422x385	2 шт.
21. Полка	419x385	6 шт.
22. Дверь	1888x416	2 шт.

## КОМПЛЕКТ ФУРНИТУРЫ

A) Еврошуруп 7x50  14 шт	B) Заглушка  14 шт	C) Вкладная петля  8 шт.	D) Петля x135  8 шт	E) Ручка  4 шт
F) Шкант  24 шт	G) Шуруп 3,5x16  54 шт	H) Полкодержатель  48 шт		K) Винт 4x20  8 шт
L) Гвозди  150 шт	M) ключ шестигранный  1 шт	N) Подпятник  16 шт	O) Эксцентрик  44 шт	P) Заглушка для эксцентрика  44 шт
	T) Штангодержатель  2 шт	X) Амортизатор  8 шт	Y) Стяжка межсекционная  4 шт.	

**Внимание!!!** Предприятие оставляет за собой право вносить в изделие конструктивные изменения, в том числе с заменой фурнитуры.

## ОБЩИЕ ПРАВИЛА СБОРКИ КОРПУСНОЙ МЕБЕЛИ

1. Внимательно изучить эскиз и инструкцию по сборке.
2. Разложить детали согласно инструкции.
3. Скрепить боковины с горизонтами с помощью шкантов и еврошурупов.
4. После того, как секция собрана в коробку, необходимо измерить диагонали. Они должны быть одинаковыми (+/- 1-2мм). Только после этого вы можете прибить заднюю стенку.
5. Положив изделие на боковину, примерить створки(створку).
6. Присадка осуществляется относительно верхнего горизонта.
7. При наличии нескольких створок, присадка начинается с верхней (относительно верхнего горизонта) и продолжается поочередно, с учетом зазора между створками.
8. При установке изделия, его нужно ставить на ровную поверхность. В противном случае возможно несовпадение углов створок и ровности всего изделия.
9. Небольшое отклонение в створках выравнивается регулировочными винтами.
10. При наличии в изделии угловой стяжки нужно помнить, что стороны у нее разные по длине, значит, и расстояние до центров.
11. При наличии в изделии шкантов нужно помнить, что в первую очередь шкант помещается в поперечное отверстие, а затем присаживается в продольное.
12. При использовании шурупов обратите внимание на то, чтобы они не оказались слишком длинными или короткими.
13. Подпятники прибиваются ограничительным ребром внутрь.